

HIP

HIP
Swing
Gate Series

CMZ214 SWING GATE

เครื่องกั้นทางเดินอัตโนมัติ

Z SERIES
GATE SYSTEM



ฟังก์ชันป้องกันการหนีบ
(Mechanical/physical dual
anti-pinch function)

ขณะบานประตูกำลังปิด หากมีการชนกระแทก บานประตูจะเปิดอัตโนมัติ



ฟังก์ชันป้องกันการชนกระแทก
(Anti-collision function)

ขณะบานประตูปิดอยู่ หากมีการชนกระแทก สามารถเลือกฟังก์ชันให้บานประตูปิดเช่นเดิม หรือบานประตูเปิดอัตโนมัติได้



สามารถตั้งค่าเลือกทิศทางการเปิด
ได้ทั้งทิศทางเดียวหรือสองทิศทาง



รองรับอุปกรณ์
Access Control



ระบบควบคุมอิเล็กทรอนิกส์ใช้
Brushless motor

เพื่อขับเคลื่อนได้เสถียร มีการตรวจสอบตัวเองเมื่อเปิดเครื่อง และอัตราความล้มเหลวต่ำ



มีฟังก์ชันรีเซ็ตอัตโนมัติ
(Auto-reset function)

หลังจากทาบบัตรแล้ว หากไม่ผ่านภายในเวลาที่กำหนด ประตูจะกลับไปสล็อตและยกเลิกการผ่าน เวลาสามารถปรับได้ตั้งแต่ 0.5 ถึง 60 วินาที



สามารถใช้งานแบบ Master
และ Slave ได้

นั่นคือ การใช้งานแบบบานประตู 2 บาน
เมื่อต้องการช่องทางเดินที่กว้างมากขึ้น (Option)



รองรับการควบคุมผ่านระบบ
Access Control

ได้แก่ สแกนใบหน้า สแกนลายนิ้วมือ ทาบบัตร สแกน QR Code, ปุ่มกด, รีโมทคอนโทรล ฯลฯ

Copyright © HIP GLOBAL All Rights Reserved.

ขอสงวนสิทธิ์ในการเปลี่ยนแปลงรายละเอียดทั้งหมดโดยไม่ต้องแจ้งให้ทราบล่วงหน้าโดย บริษัท เอช ไอ พี โกลบอล จำกัด

ISO 9001:2015



THE BEST
SECURITY SOLUTION





การใช้งาน

- เหมาะสำหรับการควบคุมช่องทางเดินแบบทิศทางเดียว หรือสองทิศทาง
- ช่องทางเข้าและออกของสถานีรถไฟฟ้า ท่าเรือ และ สถานที่ท่องเที่ยว
- ช่องตรวจตั๋วสำหรับนิทรรศการ สระว่ายน้ำ ฯลฯ
- การควบคุมการเข้าถึง ทางเข้าออกของชุมชน โรงงาน สถานประกอบการ และสถาบันต่าง ๆ
- ช่องทางเข้าและออกของผู้พิการ

SPECIFICATIONS

Model	CMZ214
Power Supply	220VAC±10%, 50HZ
Temperature	-15°C - 70 °C
Humidity	≤90%, no condensation
Motor	Brushless Motor
Working Voltage of motor	24VDC
Max Power consumption	40W
Passage Width	600mm Max.800mm *Option
Passing Speed	35 person/min (Card)
Gate Opening /Closing Time	0.5-2 Seconds
Control Interface	Relay Signal Input
Housing Material	Stainless Steel 304, Thickness 2.0mm
Swing Arm Material	Stainless Steel or Acrylic (option)
Working Environment	Indoor
Dimension	Diameter 168mm x Height 1050mm



DIMENSION

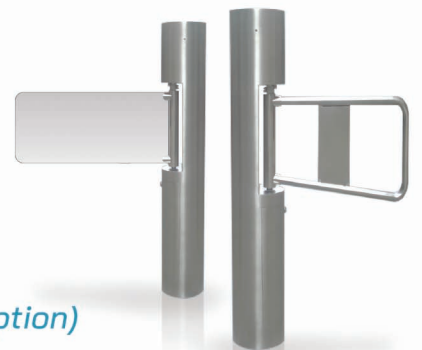
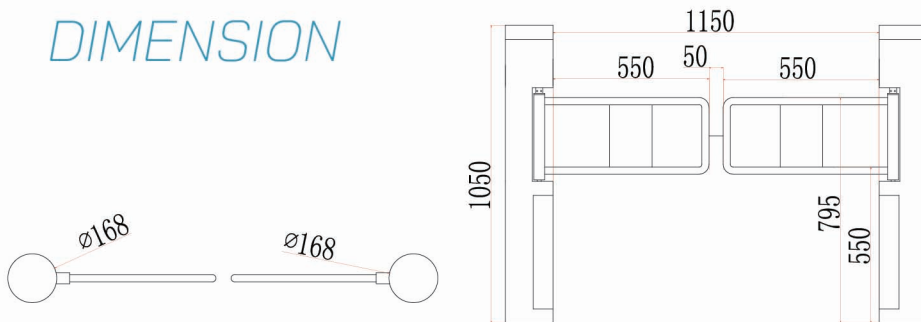

* สามารถใช้งานแบบ Master และ Slave ได้ (Option)