

# HIP

# HIPIOT

## Motor Sliding Gate

เข้าออกสะดวก ไม่ต้องกลัวเปียกฝน

automatic

TECHNOLOGY



IoT  
Application  
Control



สินค้า HIP ทำงาน สั่งการผ่าน  
S=UU Smart Phone



### CMB208 (260W) 800Kg

รองรับน้ำหนักประตูสูงสุดถึง **800 Kg**



มีระบบ **Slow down**  
เปิด-ปิด นุ่มนวล

**Auto Close**  
ตั้งเวลาปิดประตูอัตโนมัติ ป้องกันลืมปิด



- เหมาะสำหรับประตูขนาดเล็กหรือขนาดกลางมีน้ำหนักไม่เกิน 800 กิโลกรัม
- อัตราเร็วในการเปิด-ปิด 10 เมตร/นาที
- สวิตช์สวิทช์ชนิดแม่เหล็ก ตรวจสอบตำแหน่งเปิด-ปิด ได้อย่างแม่นยำ
- มีกุญแจเพื่อปลดล๊อคมอเตอร์ เมื่อเกิดเหตุฉุกเฉิน หรือไฟฟ้าดับ
- รองรับระบบป้องกันประตูกระแทกชนสิ่งกีดขวาง (โฟโตไชนเซอร์)
- รองรับการควบคุมด้วยระบบ Access Control

THE BEST  
SECURITY SOLUTION

ขอสงวนสิทธิ์ในการเปลี่ยนแปลงรายละเอียดทั้งหมดโดยไม่ต้องแจ้งให้ทราบล่วงหน้าโดย บริษัท เอช ไอ พี โกลบอล จำกัด.



# Motor Sliding Gate

อุปกรณ์มาตรฐานในชุด

HIPIOT **HIP**

- |  |               |
|--|---------------|
| 1. มอเตอร์ AC Sliding Motor                              | 1 ตัว         |
| 2. แผงวงจร Control Panel Board                           | 1 แผง         |
| 3. ลิมิทสวิตช์ชนิดแม่เหล็ก Magnet Sensor                 | 1 ชุด         |
| 4. กุญแจปลดล็อก Release Key                              | 1 อัน         |
| 5. สะพานเฟือง พร้อมบุท (4 x 1 meter )<br>metal gear rack | 1 ชุด (4 ราง) |
| 6. ฐานยึดมอเตอร์บนเลื่อน Plate                           | 1 ชิ้น        |
| 7. รีโมท remote control                                  | 2 ตัว         |
| 8. โฟโตเซ็นเซอร์ Photo Sensor                            | 1 คู่         |
| 9. ชุดมือและอุปกรณ์ Accessories                          | 1 ชุด         |

automatic

TECHNOLOGY

**CMB208 SET**

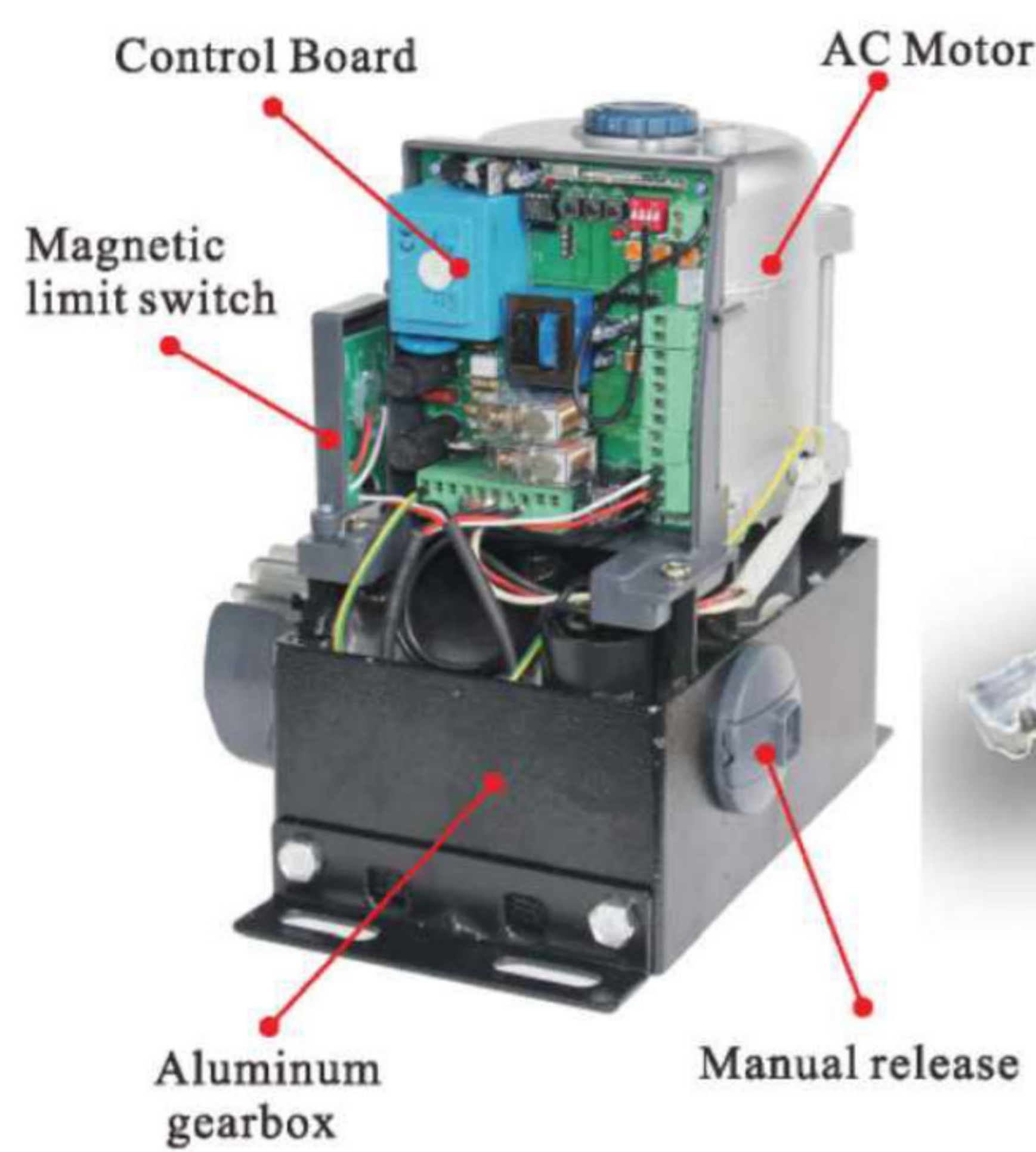

## Specification

Model	<b>CMB208</b>
Power supply	220VAC/50Hz
Motor	220VAC
Motor power	260W
Speed	10m/min
Motor rotational speed	1400rpm/min
Overload cut-out	125 °C
Operating temperature	-20 °C ~ +50 °C
Frequency of remote control	433MHz
Max. weight of gate	800Kg
Protection class	IP55
Automation weight	15 Kg
Dimensions	264x174x259mm

## Dimension

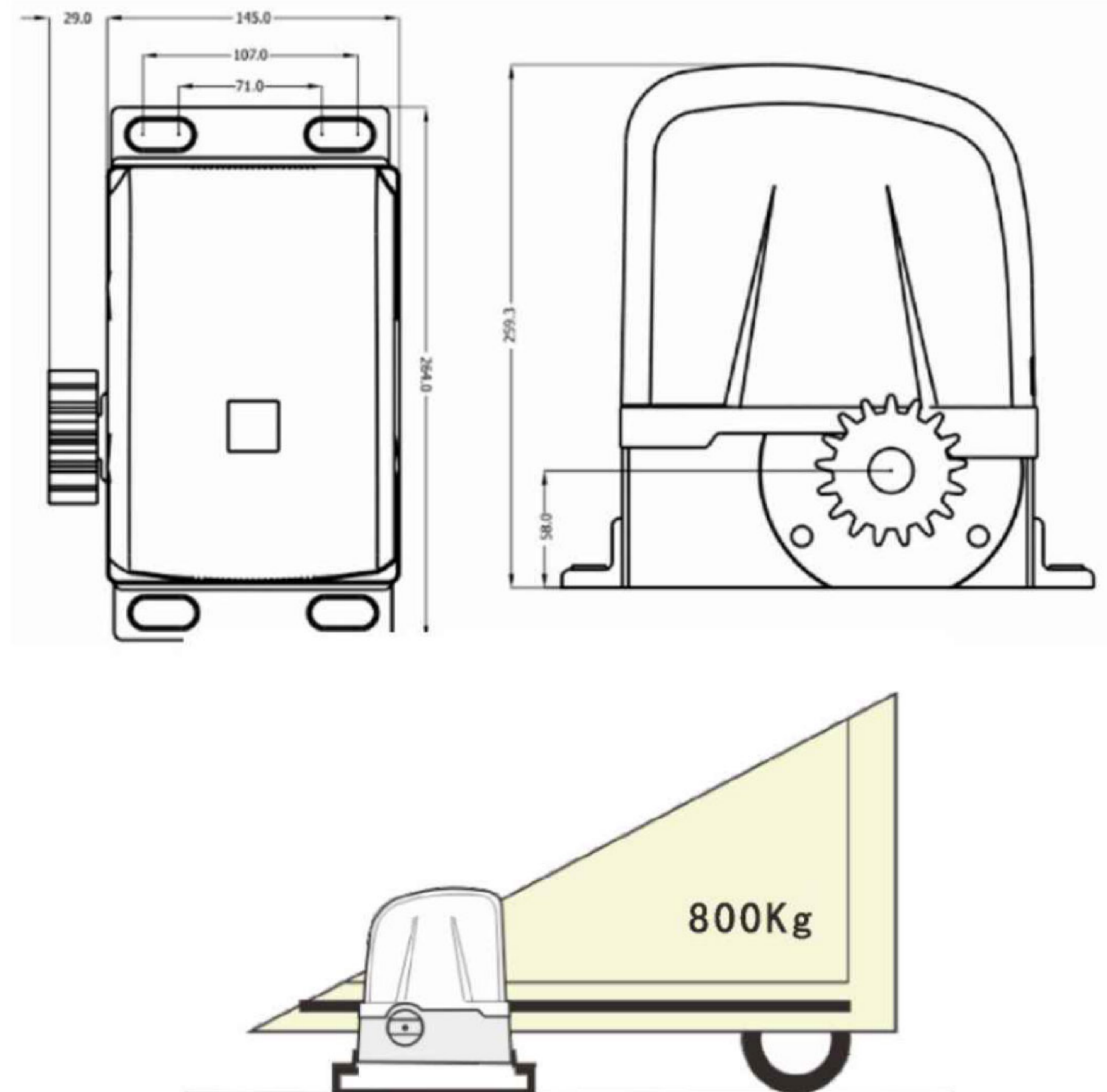

■ HIP Shop    ■ HIP Service Center    ■ HIP Training Center